

Annexe H : Plans du capteur d'effort et de déplacement pour les tissus in-vivo.

Plan du capot, noté (5) sur la Figure 10.6 :

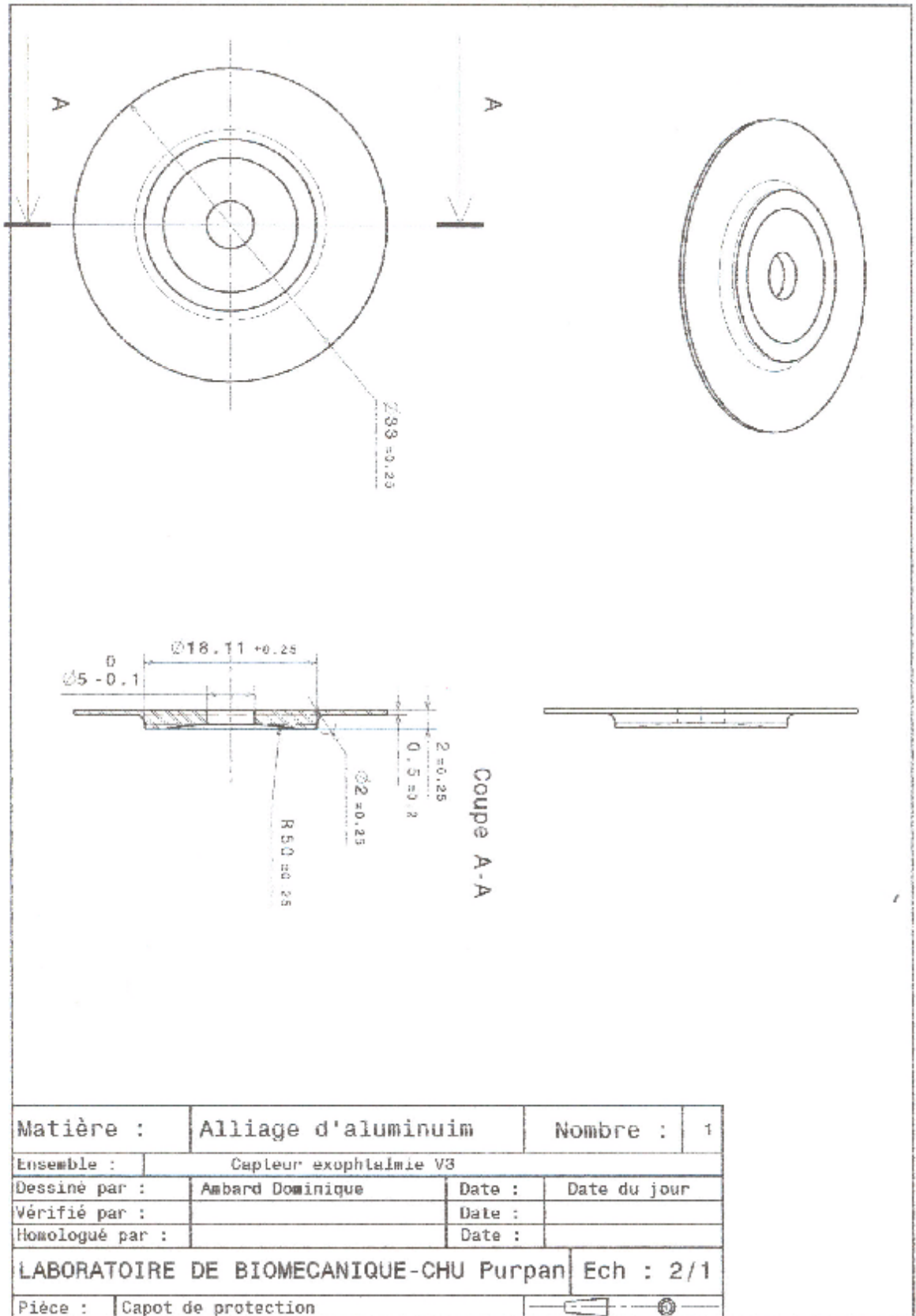

Plan du cylindre en silicone, noté (6) sur la Figure 10.6 :

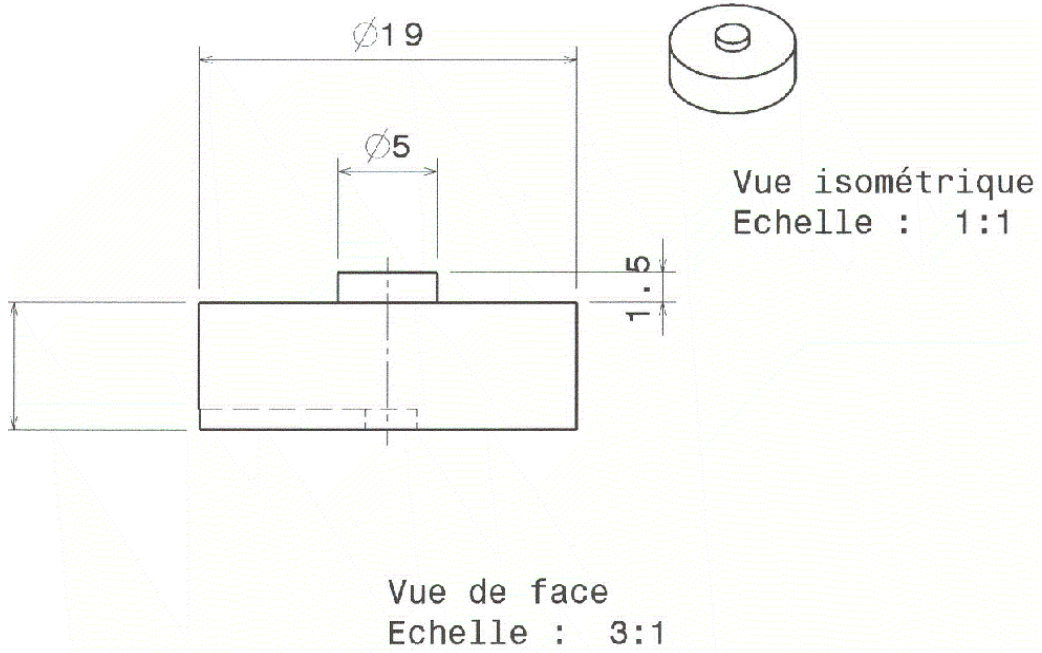

Plan de la collerette de fixation, noté (3) sur la Figure 10.6 :

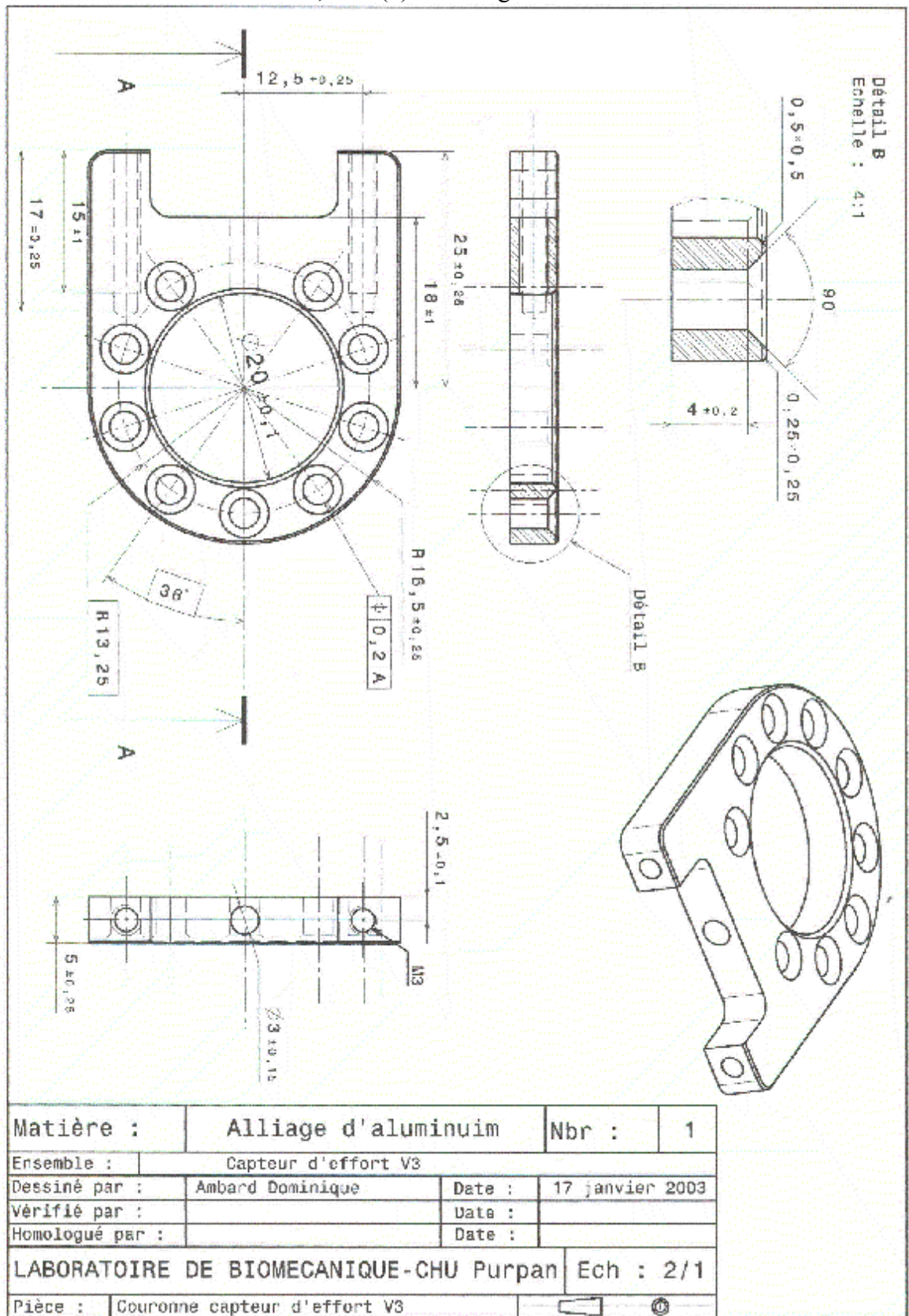

Plan de la membrane sur laquelle est collée la jauge, noté (1) sur la Figure 10.6 :

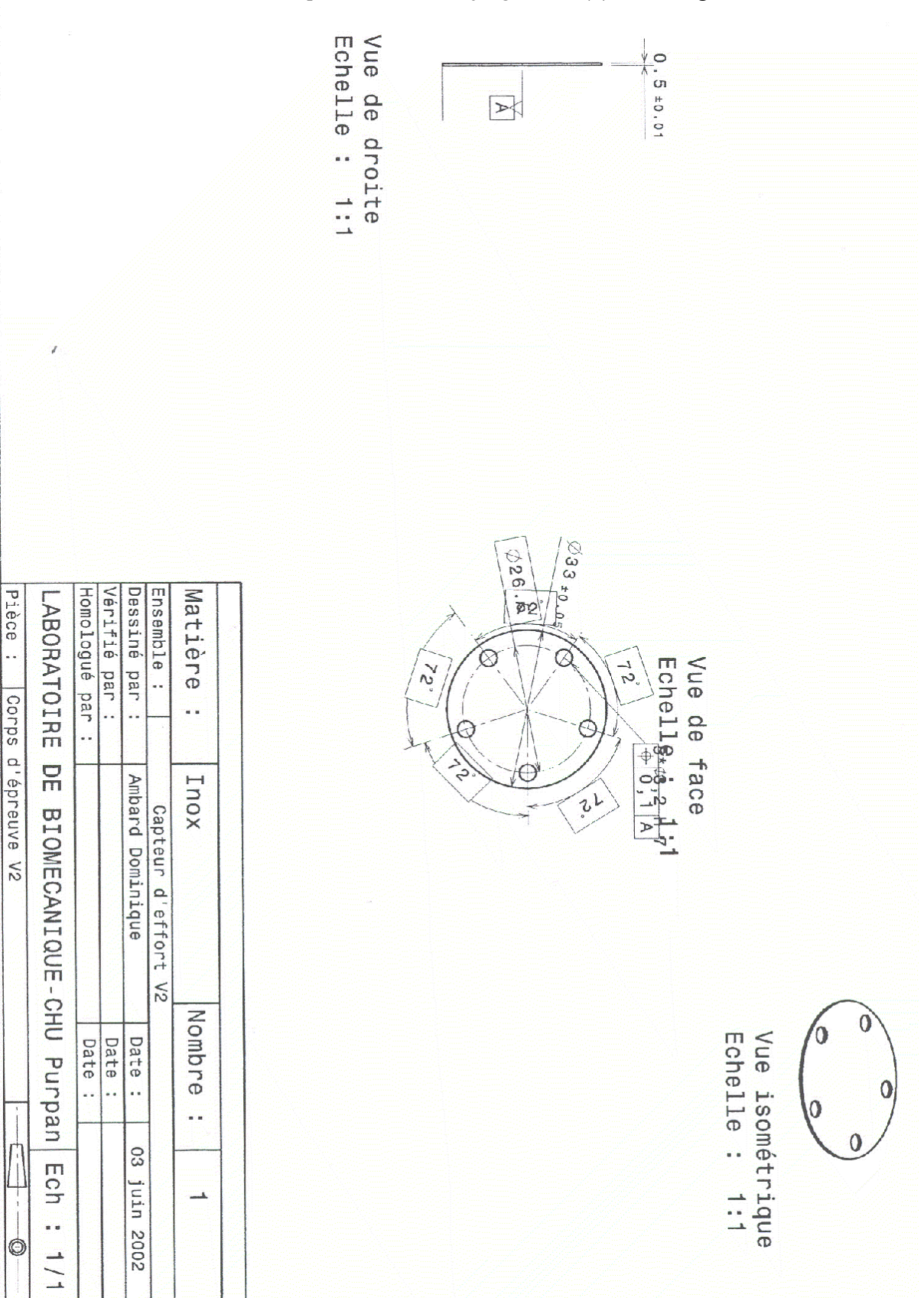

Plan de l'embase du capteur, noté (4) sur la Figure 10.6 :

